



## RACCORD DROIT DE TRANSITION UNIVERSEL À COMPRESSION

### DESCRIPTION

- Permet la jonction d'un tuyau en PE avec un tuyau de matière différent: PVC, PE, HDPE, acier, plomb, cuivre.
- Livré assemblé et prêt à la mise en œuvre par emboîtement des tubes et serrage de l'écrou de compression sans outil spécifique.
- L'emboîtement optimum du tuyau est assuré par une butée à l'intérieur du manchon.



### APPLICATION

- Tout type de système d'irrigation, fertilisation incluse, jardinage, agriculture.
- Traitement des eaux usées.
- Exploitation minière, piscine d'eau douce ou de mer
- Industrie

### SPÉCIFICATIONS MATIÈRES

DESCRIPTION	MATIÈRES
Corps	Polypropylène
Joint d'étanchéité	NBR
Bague de pression	Polypropylène
Bague de crantage	Résine acétylique
Écrou de compression	Polypropylène

### SPÉCIFICATIONS TECHNIQUES

Pression maximale de service :

- 16 bar à 20°C du DN16 au DN63
- 10 bar à 20°C du DN75 au DN110
  
- Température maximale de service : 80°C

Les informations contenues dans cette fiche produit sont données à titre indicatif et sous réserve de modifications éventuelles sans préavis.



## CARACTÉRISTIQUES DIMENSIONNELLES

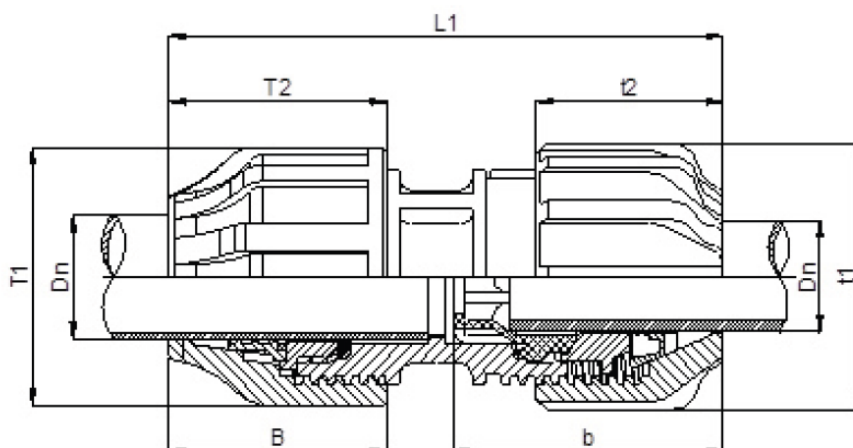

RÉFÉRENCE ADG	DN	L1 (MAX/MIN)	T1	T2	B	T1	T2	B (MAX)	POIDS (KG)
RT-1520	15-21 x 20	109.5/116.5	47	40.2	51	55	44	58	0.101
RT-2120	21-27 x 20	112.0/119.5	47	40.2	51	64.5	49	61	0.131
RT-1525	15-21 x 25	115.5/122.5	54	46	57	55	44	58	0.112
RT-2125	21-27 x 25	134.0/141.5	54	46	57	64.5	49	61	0.142
RT-2725	27-35 x 25	124.0/138.5	54	46	57	80	55	74.5	0.22
RT-1532	15-21 x 32	118.5/125.5	64.5	49	61	55	44	58	0.139
RT-2132	21-27 x 32	123.0/130.5	64.5	49	61	64.5	49	61	0.168
RT-2732	27-35 x 32	134.0/148.5	64.5	49	61	80	55	74.5	0.2442
RT-3532	35-50 x 32	147.0/164.5	64.5	49	61	95	85	108	0.289
RT-1540	15-21 x 40	134.5/141.5	80	58	76	55	44	58	0.198
RT-2140	21-27 x 40	144.0/151.5	80	58	76	64.5	49	61	0.221
RT-2740	27-35 x 40	144./158.5	80	58	76	80	55	74.5	0.294
RT-3540	35-50 x 40	163.5/181.0	80	58	76	95	85	108	0.328
RT-2150	21-27 x 50	152.5/160	94	70	92	64.5	49	61	0.227
RT-2750	27-35 x 50	159.0/173.5	94	71	92	80	55	74.5	0.371
RT-3550	35-50 x 50	180.5/198.0	94	71	92	95	85	108	0.405
RT-2763	27-35 x 63	180.0/194.5	117	86	103.5	80	55	74.5	0.546
RT-3563	35-50 x 63	195.0/212.5	117	86	103.5	95	85	108	0.594

Les informations contenues dans cette fiche produit sont données à titre indicatif et sous réserve de modifications éventuelles sans préavis.

RECOMMANDATIONS : Les avis et conseils, les indications techniques, les offres que nous pouvons être amenés à donner ou à faire n'impliquent de notre part aucune garantie. Il n'est pas de notre ressort d'apprécier les cahiers des charges ou descriptifs fournis.

Il appartient au client de vérifier l'adéquation entre le choix du matériel et les conditions réelles d'utilisation.

Lors de vos achats, vérifier que la présente fiche produit est bien la plus récente.

